

Modellierung von Kühlsystemen für Brennstoffzellen-Flugzeuge

Motivation

- Wasserstoff als Treibstoff für Flugzeuge, Nutzung von Brennstoffzellen
- Es wird ein Kühlsystem benötigt
- Kühlung mit Kältemittel als vielversprechendes Konzept

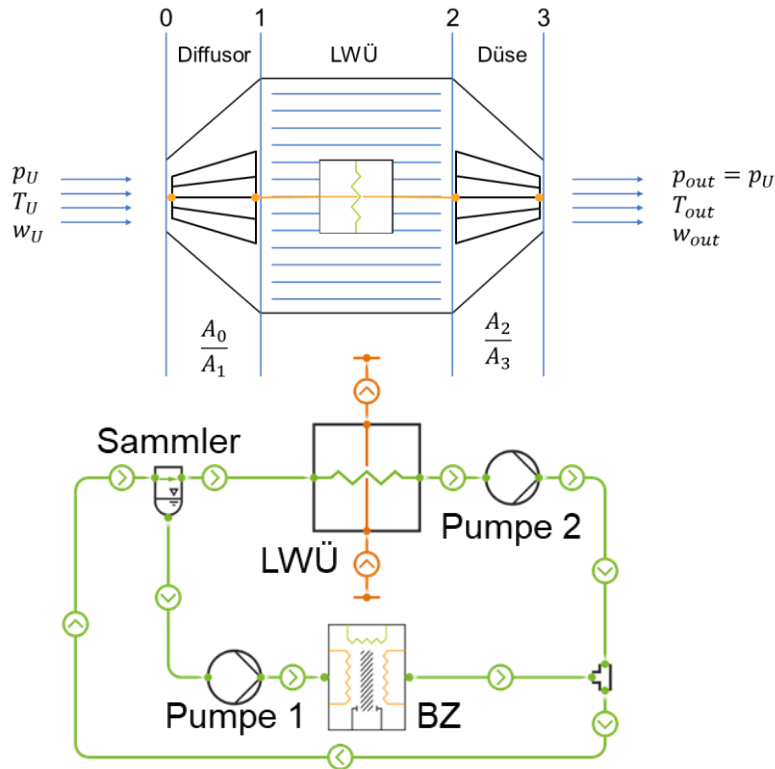

Simulation	✓	Modellierung	✓
Experiment		Konstruktion	

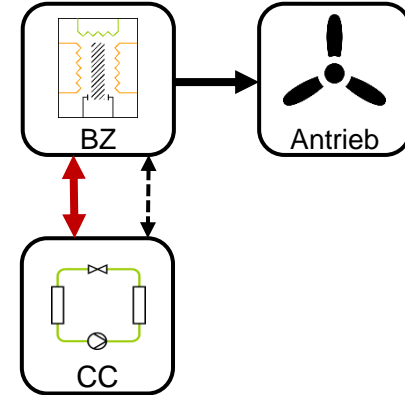

Fokus

- Modellierung verschiedener Kühlsysteme in Modelica
- Auslegung von Komponenten
- Auswertung für stationäre Betriebspunkte
- Regelung für dynamisch Flugprofile
- Vergleich und Bewertung der Ansätze

Zu diesem Thema werden Bachelorarbeiten, Studienarbeiten und Masterarbeiten angeboten.